



Инструкция по эксплуатации Аппарат термоупаковочный «горячий стол» Packvac HW



Оборудование должно быть плотно установлено на плоской сухой поверхности.

Подключите оборудование к электросети.

Включите оборудование (9). После нагрева оборудования (горит индикатор - 13) можно приступать к регулировке температуры (2). Через 5-10 мин после настройки оборудования — можно приступать к работе. Диапазон регулировки температуры горячего стола — 100°-160°С .

Установите рулон с пленкой (5) на задний ролик и протяните под крышкой(6) упаковщика. После того как упаковочная пленка установлена и ее натяжение отрегулировано, продукты могут быть упакованы.

Протяните оберточную пленку из ролика до рабочего стола и оберните ею контейнер с продуктами. Перенесите контейнер ниже, и отрежьте пленку с помощью нагреваемого резака (8). Далее прижмите продукт в упаковке к горячему столу для фиксации плёнки.

Вы можете упаковывать продукты используя только нагреваемый резак без использования горячего стола.

При появлении загрязнений на резаке или горячего стола необходимо очистить их тканевой салфеткой. Не используйте при очистке металлические приспособления и салфетки из грубых материалов. Будьте осторожны при очищении нагреваемых элементов.

Если предохранитель поврежден, то замените его оригинальным предохранителем на 2 А.

После окончания работы с оборудованием — отключите его от сети.

Будьте осторожны при работе с оборудованием: не прикасайтесь к нагреваемому резаку и плите.

Не работайте с оборудованием влажными и мокрыми руками.

Только специалист может ремонтировать оборудование. Самостоятельная починка оборудования может привести к травмам.

Мощность: 220 В.

Напряжение: 50 Вт.

Макс. температура: 160°С.

Рис. 1 Электрическая схема



Рис. 2 Панель управления



Данный упаковочный аппарат широко используется для упаковки фруктов, овощей, рыбы, мяса и других продуктов.

Конструкция оборудования:

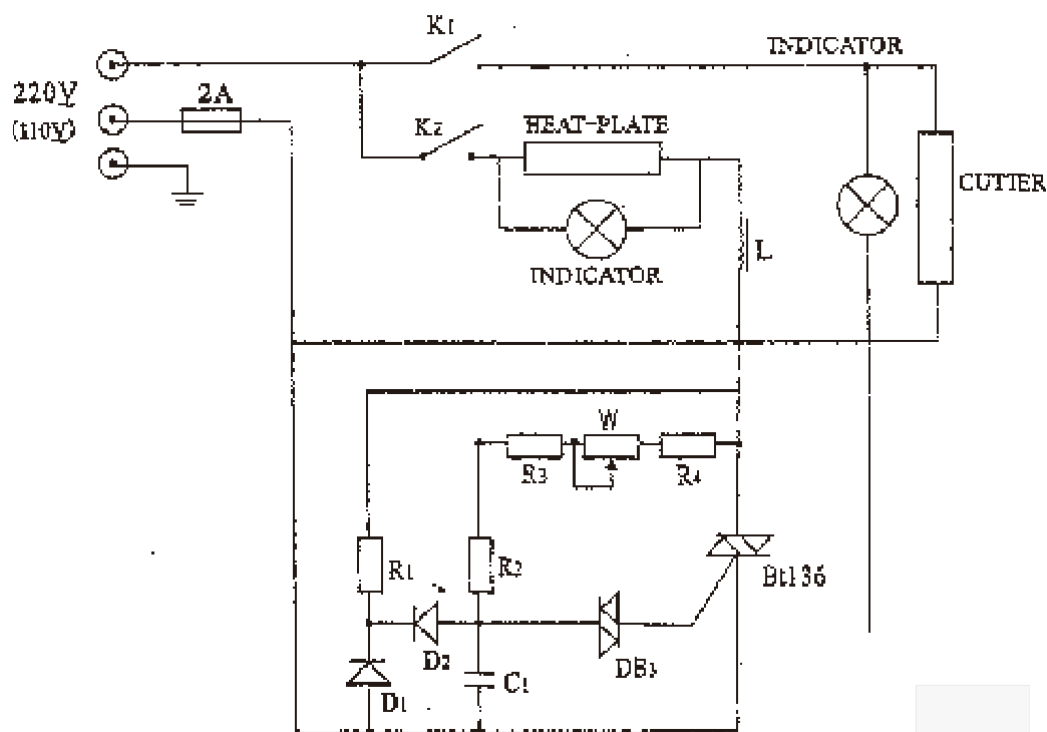
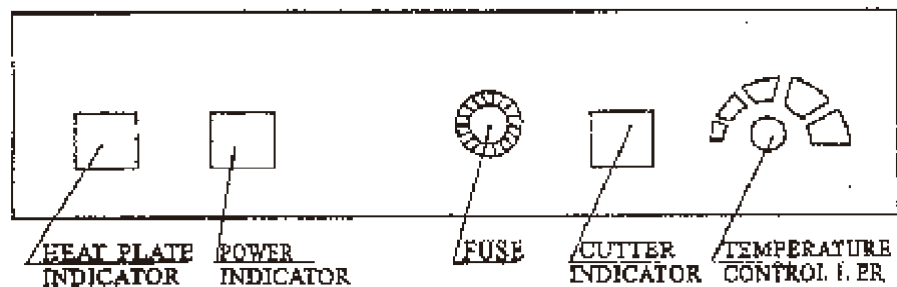
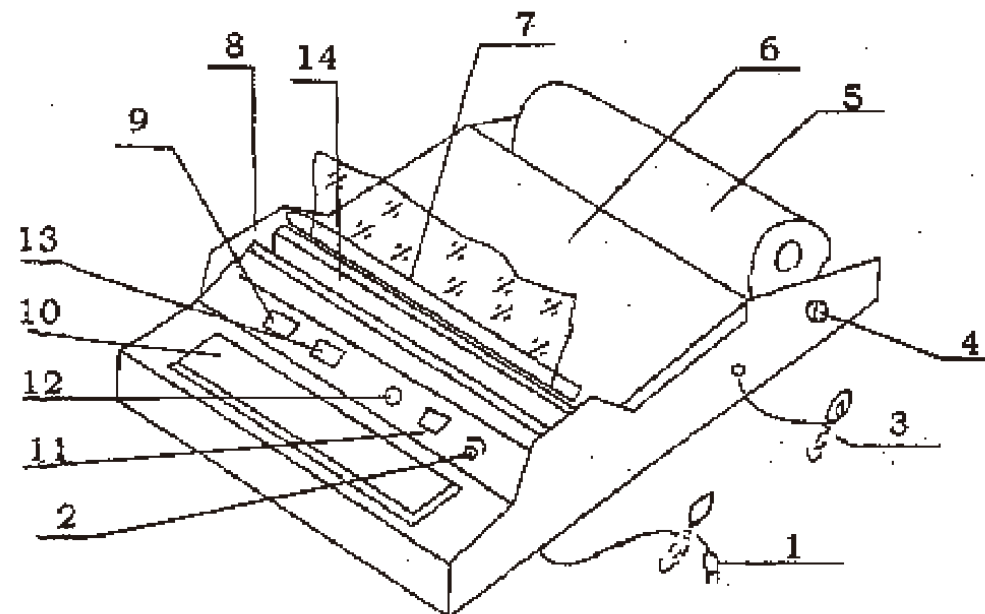

- | | |
|-----------------------------------|-----------------------------|
| 1) Сетевой шнур | 8) Нагреваемый резак |
| 2) Регулятор нагрева стола | 9) Нагрев ножа |
| 3) Провод заземления | 10) Горячий стол |
| 4) Винт натяжения | 11) Индикатор нагрева стола |
| 5) Рулон плёнки | 12) Предохранитель |
| 6) Крышка аппарата / рабочий стол | 13) Индикатор включения |
| 7) Протягивающий ролик | 14) Фронтальный ролик |